

SZCZEGÓŁ DYLATACJI (STYK MONTAŻOWY)

SKALA 1:5

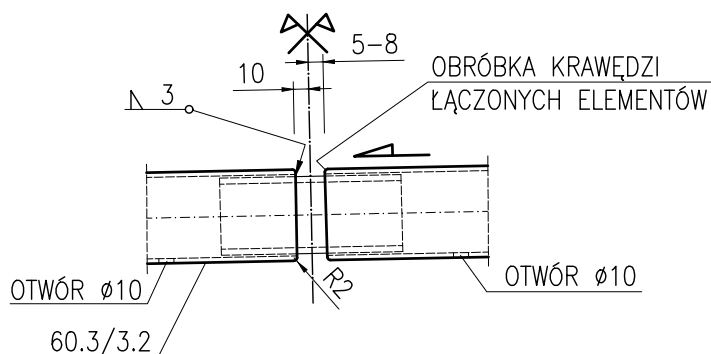

DYLATACJA

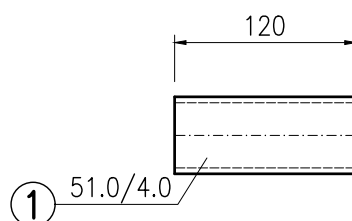

ZESTAWIENIE STALI - 1 DYLATACJA

Nr	ELEMENT		DŁUGOŚĆ	MASA JEDN.	MASA SZTUKI	ILOŚĆ	MASA RAZEM
			[mm]	[kg/m]	[kg]	[szt.]	[kg]
1	RURA	51.0/4.0	120	4.64	0.557	1	0.56
OGÓŁEM STALI						[kg]	0.56

UWAGI:

1. Dylatacja pełni jednocześnie funkcję styku montażowego pozwalającego wyeliminować spawanie balustrady na budowie.
2. Dylatację wykonać na wytwórni przed wykonaniem zabezpieczenia antykorozyjnego.
3. Spawany koniec dylatacji montować od niższej strony.

DYLATACJA BALUSTRADY
DLA PRZEMIESZCZEŃ $\pm 10\text{mm}$